

ArTop PRACOWNIA PROJEKTOWA

ul. Bociania 37, 71-696 Szczecin

tel./fax: (0-91) 45-57-930

e mail :

**ZESPÓŁ BUDYNKÓW WIELORODZINNYCH
OSIEDLE „GÓRNY TARAS”**

PROJEKT WYKONAWCZY

PROJEKT ZIELENI

INWESTOR	Barlineckie Towarzystwo Budownictwa Społecznego spółka z o.o. w Barlinku ul. Szpitalna 4 74-320 Barlinek
ADRES INWESTYCJI	Barlinek; osiedle „Górny Taras”; dz.235/2,236/2,237/29,238/4,238/7,238/13,237/25,237/27, 245/1,246/1,247/5, 247/32, 247/21, 247/22 obr. 1 Barlinek
BRANŻA	Architektura
PROJEKTOWAŁ	mgr inż. rch. Zdzisław Kaczyński . upr. bud. 160/Sz/83
OPRACOWAŁ	mgr inż. arch. Marta Azarewicz
SPRAWDZIŁ	mgr inż. arch. Iwona Kaczyńska upr. bud.56/Sz/2000
DATA	wrzesień 2008

OŚWIADCZENIE AUTORA PROJEKTU

Na podstawie art. 20, pkt. 4 Prawa Budowlanego (Dz. U. z 2004 Nr 93, poz. 888) oświadczam, że projekt zagospodarowania terenu zespołu budynków wielorodzinnych osiedla „Górny Taras” w Barlinku został wykonany zgodnie z obowiązującymi przepisami oraz zasadami wiedzy technicznej.

Projektant
mgr inż. arch. Zdzisław Kaczyński
upr. bud. 160/Sz/83

I Spis treści

- I Strona tytułowa
- II Spis treści
- III Spis rysunków
- IV Opis techniczny
- V Część graficzna

III Spis rysunków

- 1. Projekt zagospodarowania terenu - projekt zieleni
- 2. Mała architektura
- 2A. Mała architektura

IV Opis techniczny

-projekt zieleni i małej architektury do projektu osiedla mieszkaniowego „Górny Taras” w Barlinku.

1. Podstawa opracowania

- 1.1 Umowa z Inwestorem
- 1.2 Projekt wykonawczy

2. Przedmiot i zakres opracowania

- 2.1** Przedmiotem opracowania jest projekt wykonawczy zieleni na terenie działek nr 238/7, 237/27, 247/32 obr.1 w Barlinku.
- 2.2** Zakres opracowania obejmuje następujące prace: uprawę gleby, sadzenie drzew i krzewów oraz sianie trawy. Powierzchnia ogólna zieleni wynosi 5160,6 m². Projektowana zieleń będzie pełnić funkcję dekoracyjną przez cały rok. Przy rozmieszczaniu drzew i krzewów uwzględniono przebieg projektowanego uzbrojenia technicznego terenu

3. Lokalizacja i stan istniejący

Projektowany teren znajduje się na osiedlu „Górny Taras” w Barlinku na działkach nr 238/7, 237/27, 247/32.

Teren jest zróżnicowany wysokościowo, na terenie nie występuje roślinność wymagająca ochrony.

4. Opis projektu

4.1 Uprawa gleby

Uprawa gleby polegać będzie tylko na przywiezieniu ziemi urodzajnej z zewnątrz i rozścieleniu warstwą gr.15 cm. Rozścielenie ziemi urodzajnej przewiduje się pod trawniki na pow. 5160,6 m².

4.2 Sadzenie drzew i krzewów

Do wysadzania przewiduje się gatunki ozdobne z pokroju korony, liści i kwiatów o niewielkich koronach. Projektowane gatunki są przeznaczone na gleby lekkie o piaszczystym podłożu nie wymagające w terminie późniejszych specjalnych zabiegów pielęgnacyjnych. Wszystkie drzewa i krzewy liściaste i iglaste sadzić w dołki zaprawione ziemią urodzajną w całości. Drzewa i krzewy liściaste sadzić w dołkach o wymiarach 0,5x0,5. Drzewa i krzewy iglaste sadzić z bryłą korzeniową w dołki o wymiarach 0,5x0,5. Po posadzeniu wszystkie rośliny obficie podlać. Wykaz projektowanego materiału oraz rozstaw sadzenia podano na rys.nr.1

GATUNKI ROŚLIN		
DRZEWA LIŚCIASTE		
.1	JARZĄB SZWEDZKI sorbus intermedia	.5szt
.2	WIŚNIA PIŁKOWANA Cerasus serrulata Lindl	.1szt
.3	KLON POLNY Acer campestre	.8szt
KRZEWY IGLASTE		
.4	JALOWIEC POSPOLITY .Juniperus communis L	.16szt
KRZEWY LIŚCIASTE		
.5	BERBERYS THUNBERGA "KOBOLD" "Berberis thunbergii"kobold	.42szt
.6	ŻYLISTEK SZORSTKI Deutzia scabra	.28szt

4.3 Trawniki

Projektuje się wykonanie trawników dywanowych ręcznie sianych ze względu na małe powierzchnie. Do wysiewu należy użyć mieszankę traw przeznaczoną na gleby lekkie w miejscach nasłonecznionych w ilości 200 kg/ha. Po wysianiu nasiona przykryć ziemią i podlać oraz uwałować.

4.4 Pielęgnacja zieleni

Przewiduje się roczną pielęgnację zieleni. Polegać będzie na uzupełnieniu zniszczonych lub uschniętych drzew i krzewów, podlewaniu i koszeniu i uzupełnianiu wydeptanych trawników.

4.5 Elementy małej architektury

Na projektowanym terenie zaprojektowano następujące elementy małej architektury

- plac zabaw na którym znajdują się piaskownica, huśtawka wahadłowa podwójna, karuzela czteroramienna, zestaw wieżowy, huśtawki „bujaki”
- ławki miejskie szt.9
- osłony na śmietnik
- kosze na śmieci

Szczegółowe dane są zawarte na rys. nr.2 i 2A

Opracował:
arch. Zdzisław Kaczyński

OBIEKT - Obr. I n. Barlinek dznr. 247/32, 237/23, 245/2, 245/1, ZAKŁAD USŁUG Geodezyjno - Kartograficznych Gm. Barlinek Pow. Myślibórz Wój. Zachodniopomorskie ul. Grodzka 10, 74-200 Barlinek tel. (095) 7464 080 NIP 597 - 106 - 33 - 07

Wykonano metodą: Drobniaka komputerowa, plotowany

Kierownik roboty: Wykonano w ramach roboty geodezyjnej Henryk Kądziołka RG nr. 014.001-759/2008 Uprawnienia nr. 9695/2008 w PODGIG: MYSLIBORZU

Wtórnik niniejszy sporządzono przy wykorzystaniu: 1. napy zasadniczej w skali 1:500 nr arkusza 3514211832, 1834 1841, 1843 2. danych brązowych części uzbrojenia podziemnego

Na niniejszym wtórniku wykazano następujące projekty: Obiektów budowlanych, w tym uzbrojenia podziemnego 1. oświetlenie e-149/08 Punkty geodezyjne pod ochroną: 278, 69/325

Informacje dodatkowe: 1. zakres pomiaru - Cała mapa 2. Mapa sporządzona zgodnie z obowiązującymi przepisami 3. Redakcja znaków zgodna z instrukcją techniczną "K-1 Podstawowa mapa Kraju" 4. Mapa nadaje się do celów projektowych 5. Stopień kartometryczności wtórnika jest zgodny z przepisami instrukcji technicznej "K-1 Podstawowa mapa Kraju" 6. Wszystkie trwale obiekty budowlane podlegają wytyczeniu przez jednostkę wykonawstwa geodezyjnego 7. Nie wyklucza się istnienia w terenie również uzbrojenia o których brak było informacji brązowych i nie zostało odnotowane w czasie inwentaryzacji geodezyjnej.

Uzbrojenie podziemne opracowane na podstawie: 1. Danych brązowych - z literą B 2. Pośredniego ustalenia przebiegu aparaturą elektromagnetyczną - z literą A 3. Bezpośrednich pomiarów powykonawczych - bez litery.

W związku z tym w częściach I i II nie gwarantujemy się kompletności, a dokładność położenia uzbrojenia jest niższa od dokładności kartometrycznej mapy.

Aktualność wtórnika na dzień 12.06.2008r.

Kierownik jednostki wykonawstwa geodezyjnego: Henryk Kądziołka

OSIEDLE MIESZKANIOWE "GÓRNY TARAS"

PLAN ZAGOSPODAROWANIA TERENU

plansza zieleni 1:500

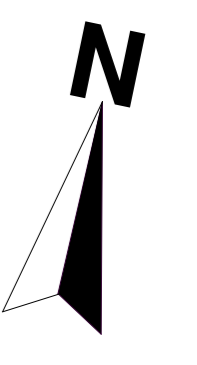

LEGENDA:

- GRANICA DZIAŁKI
- ▲ NIEPRZEKRACZALNA LINIA ZABUDOWY
- ▲ WEJŚCIE DO BUDYNKU
- ▲ WJAZD I WYJAZD DO GARAŻU PODZIEMNEGO
- SM ŚMIETNIKI
- PROJEKTOWANE BUDYNKI - ETAP I
- PROJEKTOWANE BUDYNKI - ETAP II, III, IV
- BUDYNKI ISTNIEJĄCE
- U USŁUGI

OZNACZENIA	OBIEKT
-----	GRANICE ETAPÓW
□	MAŁA ARCHITECTURA
■	ZIELEŃ NISKA
■	TARASY ZIELONE
■	CHODNIK
■	ULICE
■	PARKINGI
■	PLAC ZABAW
●	PROJEKTOWANE DRZEWA LIŚCIASTE
●	PROJEKTOWANE KRZEWY LIŚCIASTE
●	PROJEKTOWANE KRZEWY IGŁASTE
●	OZNACZENIE GATUNKI ROŚLIN WYKAZUJĄCYM WSKAZUJĄCYM WSKAZUJĄCYM WSKAZUJĄCYM
●	ROSTRAW SĄDZENIA
●	ŁAWKI
●	KOSZE NA ŚMIECI
GATUNKI ROŚLIN	
DRZEWA LIŚCIASTE	
1. TIRAZ SWEDESKI sordus Intermedia	5szt.
2. WISNIA PIĘKOWANA Caracus aestivaria Lindl	1szt.
3. KLON POLNY Acer campestre	8szt.
KRZEWY IGŁASTE	
4. JALOWIEC POSPOLITY Juniperus communis L.	16szt.
KRZEWY LIŚCIASTE	
5. BERBERYS FRUNBERGA "ROBOLU" Berberis thunbergii "Robolu"	42szt.
6. SYLISTER SORBETKI Peutzia scabra	28szt.

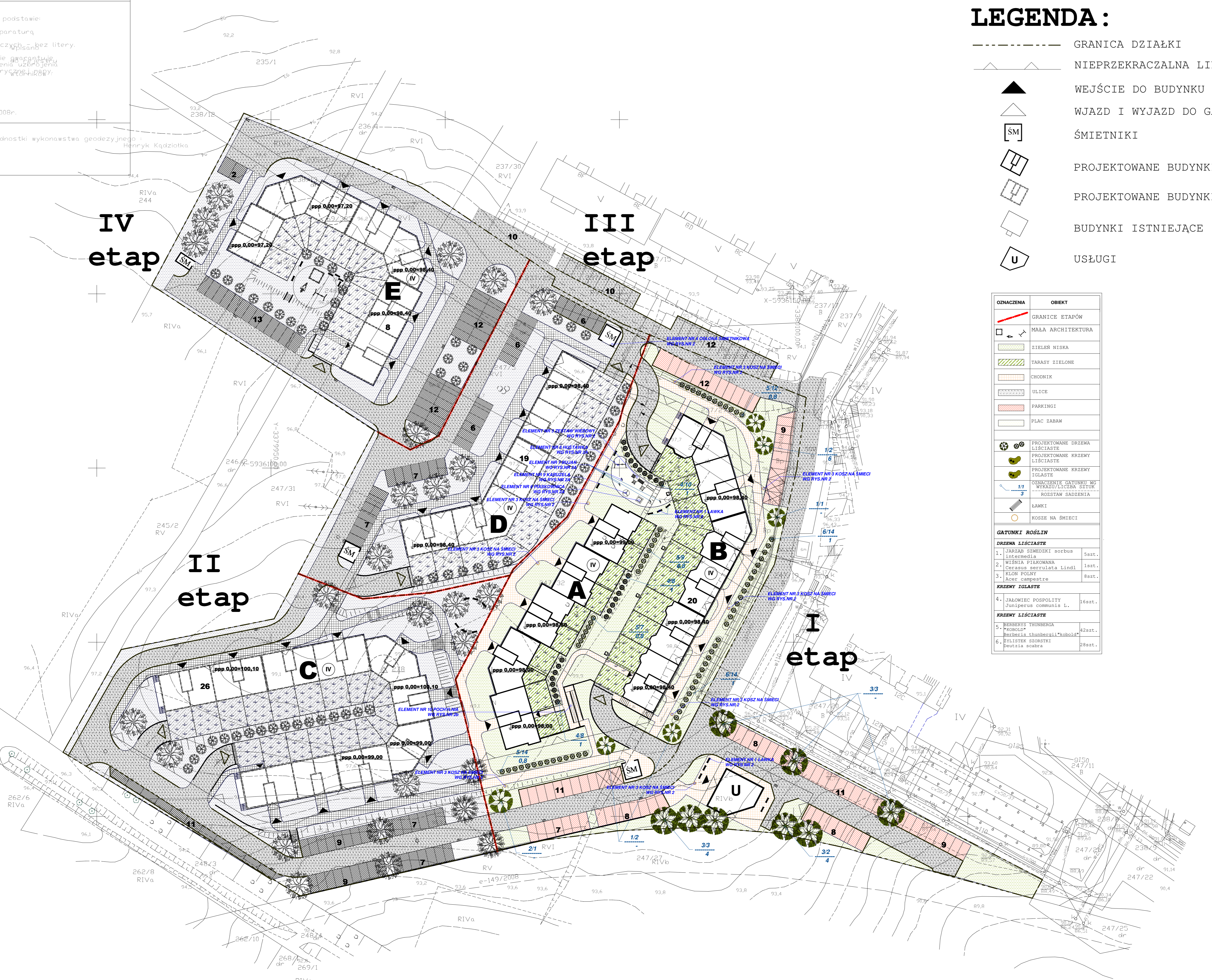

ARTOP PRACOWNIA PROJEKTOWA			
ul. Bociania 37, 71-696 Szczecin, tel: (091) 45-57-930, e-mail: artop@artop.poczta.pl			
TREŚĆ RYSUNKU	PROJEKT ZAGOSPODAROWANIA TERENU	Nr rys.	1
OBIEKT	- plansza zieleni	Skala	1:500
ADRES	ZESPÓŁ BUDYNKÓW WIELORODZINNYCH	Branża	A
RODZAJ OPRACOWANIA	OSIEDLE "GÓRNY TARAS" - BARLINEK	Projektant	arch. ZDZISŁAW KACZYŃSKI
ZESPÓŁ PROJEKTOWY :	imię i nazwisko	nr uprawnień	160/Sz/83
PROJEKTANT	arch. ZDZISŁAW KACZYŃSKI	podpis	
OPRACOWAŁA	arch. MARTA AZAREWICZ	Data	IX.2008
OPRACOWAŁ			
SPRAWDZAJĄCY	arch. IWONA KACZYŃSKA		56/Sz/2000

Zestawienie elementów małej architektury dla osiedla mieszkaniowego "Górny Taras" w Barlinku.

1. ŁAWKA MIEJSKA NR 2
producent DOMBAL PMO - Park Miasto Osiedle - 7 szt.

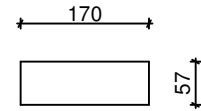

wys. 77 cm

2. POJEMNIK NA ODPADY BYTOWE MGB 500
producent OTTO - 6 szt.

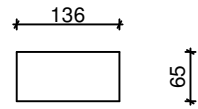

pojemność 500l

wys. 113,5 cm

3. KOSZ NA ŚMIECI
szt. 8

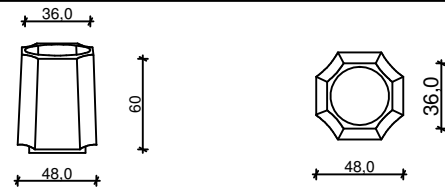

4. OSŁONA NA ŚMIETNIK
(na 6 pojemników) - 1 szt.

ŚCIANY OSŁONY
ŚMIETNIKOWEJ Z CEGŁY
KLINKIEROWEJ W KOLORZE
CZERWONYM

BELKI
STALOWE O
PRZEKROJU
80x80x4 mm

BELKI
STALOWE O
PRZEKROJU
80x80x4 mm

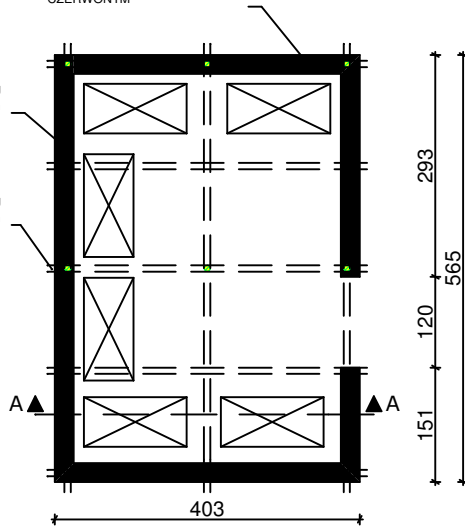

565

SŁUPKI
STALOWE O
PRZEKROJU
80x80x4 mm

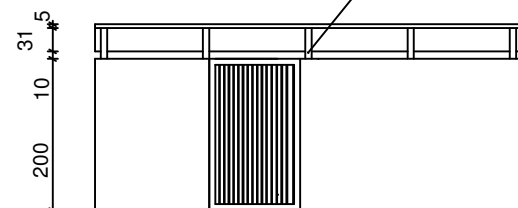

DACH Z
POLIWĘGLANU

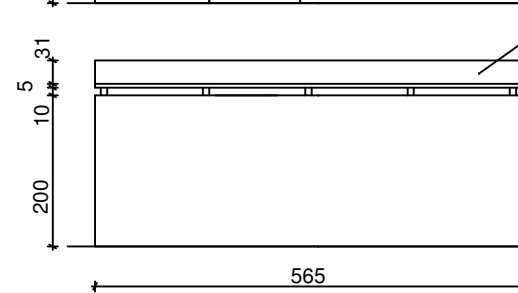

SŁUPKI
STALOWE O
PRZEKROJU
80x80x4 mm

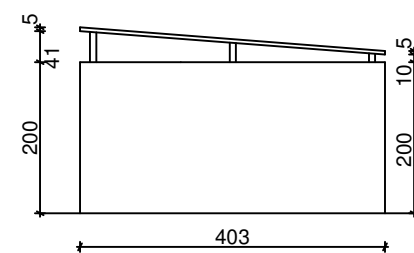
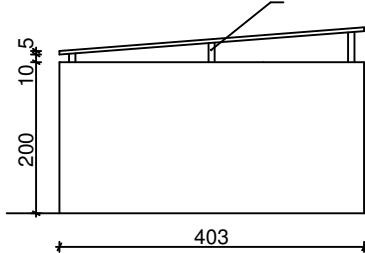

PRZEKRÓJ A-A

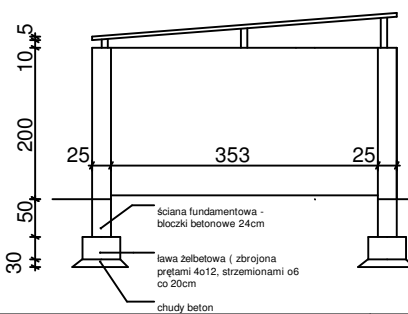

5. ZESTAW WIEŻOWY
producent RODO - 1szt.



wys. 350 cm

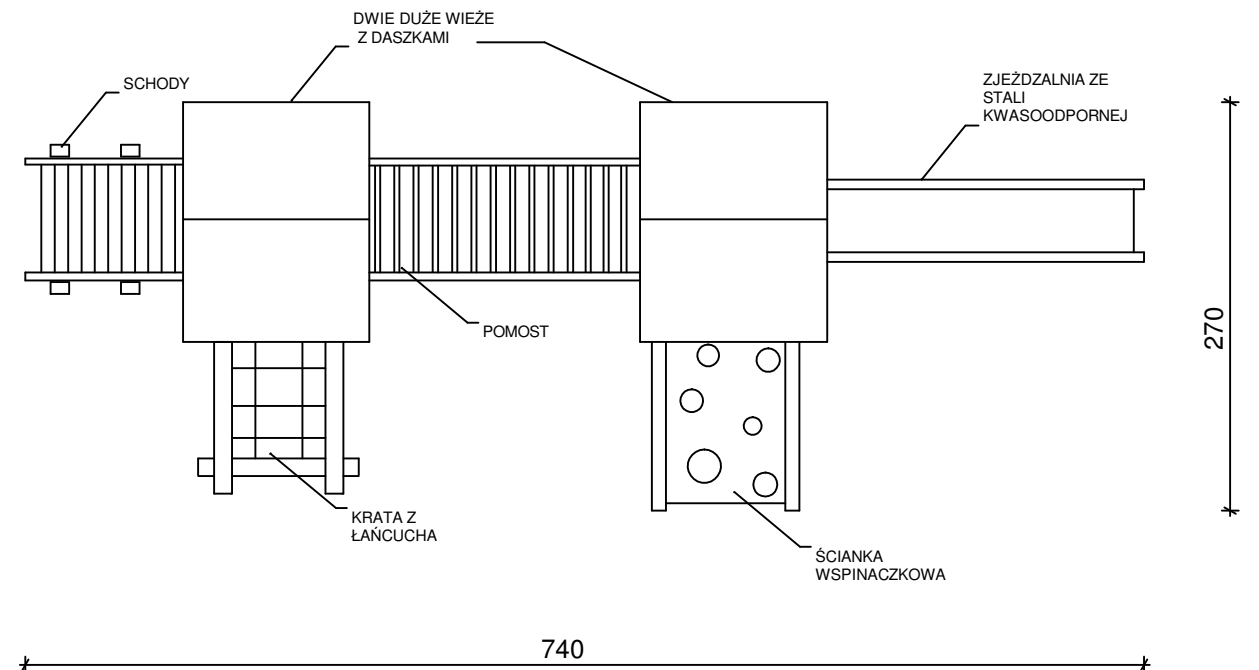

ARTOP PRACOWNIA PROJEKTOWA

ul. Bociania 37, 71-696 Szczecin, tel: 45-57-930, e-mail: artop@artop.szczecin.pl

TREŚĆ RYSUNKU	MAŁA ARCHITEKTURA	Nr rys.	2
OBIEKT	OSIEDLE MIESZKANIOWE "GÓRNY TARAS" W BARLINKU	Skala	1:100
ADRES INWESTYCJI	BARLINEK	Branża	A
RODZAJ OPRACOWANIA	PROJEKT BUDOWLANY	Data	12/2008
ZESPÓŁ PROJEKTOWY		podpis	
PROJEKTANT	arch. ZDZIŚLAW KACZYŃSKI	nr uprawnień	160/Sz/83
OPRACOWAŁ	arch. MARTA AZAREWICZ		
OPRACOWAŁ	arch. MARTA JURKIEWICZ		
SPRAWDZAJĄCY	arch. IWONA KACZYŃSKA		56/Sz/2000

Zestawienie elementów małej architektury dla osiedla mieszkaniowego "Górny Taras" w Barlinku.

6.

PIASKOWNICA

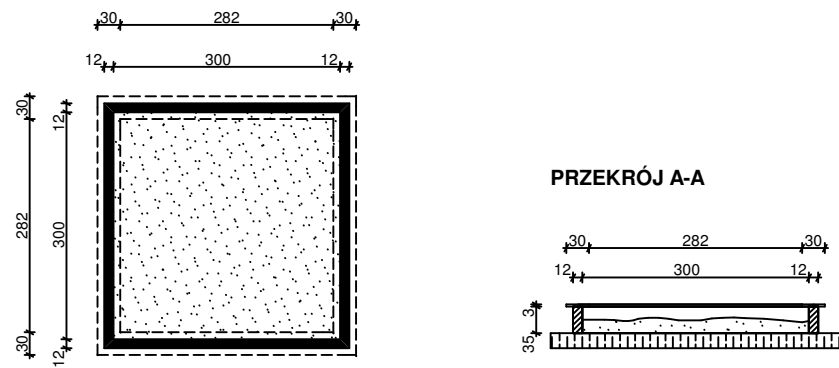

9.

KARUZELA czteroramienna z płytą 3-15
producent Saternus Place zabaw

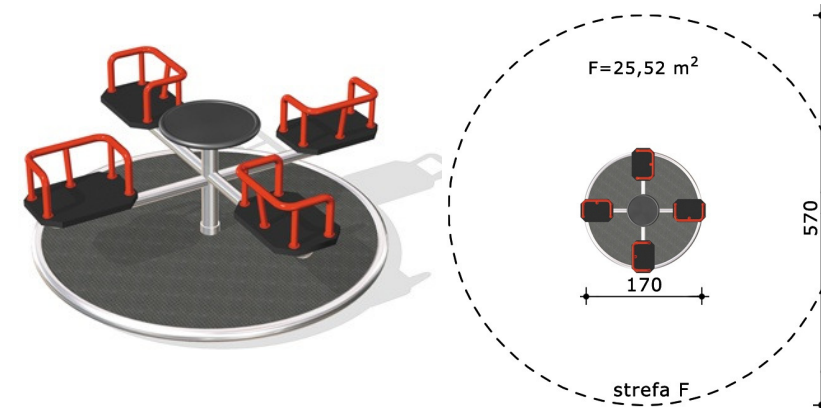

7.

BUJAKI na sprężynie
producent RODO - 4szt.



Konik

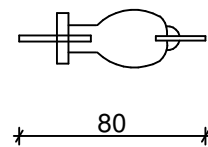

wys. 60 cm



Motor rajdowy

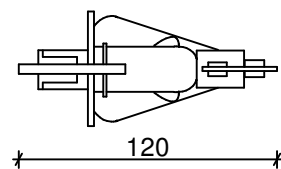

wys. 90 cm

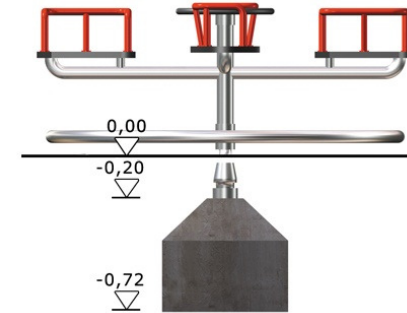

8.

HUŚTAWKA WAHADŁOWA PODWÓJNA
producent Saternus Place zabaw

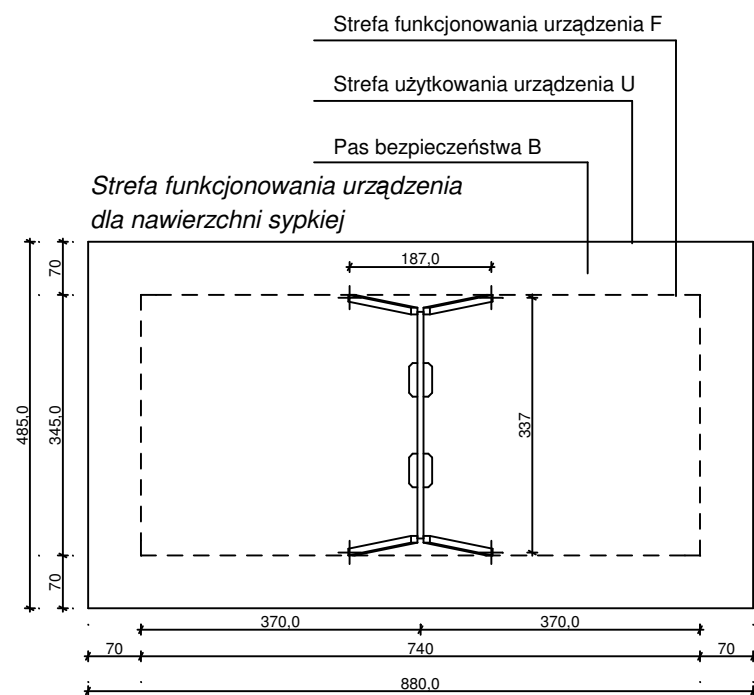
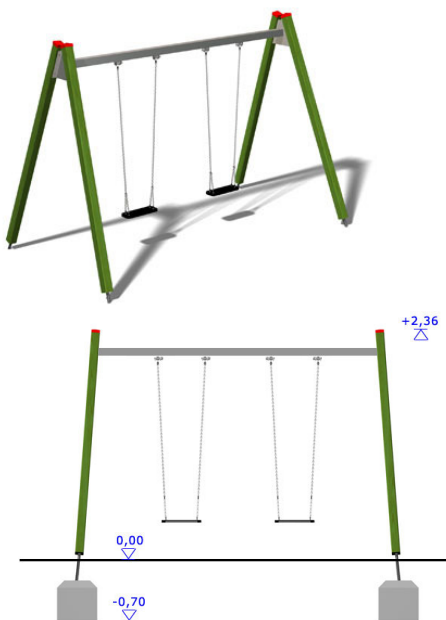

ARTOP PRACOWNIA PROJEKTOWA

ul. Bociania 37, 71-696 Szczecin, tel: 45-57-930, e-mail: artop@artop.szczecin.pl

TREŚĆ RYSUNKU	MAŁA ARCHITEKTURA		Nr rys.
OBIEKT	OSIEDLE MIESZKANIOWE "GÓRNY TARAS" W BARLINKU		2A
ADRES INWESTYCJI	BARLINEK		Skala
RODZAJ OPRACOWANIA	PROJEKT BUDOWLANY		1:100
ZESPÓŁ PROJEKTOWY	podpis	nr uprawnień	Branża
PROJEKTANT	arch. ZDZISŁAW KACZYŃSKI	160/Sz/83	A
OPRACOWAŁ	arch. MARTA AZAREWICZ		Data
OPRACOWAŁ	arch. MARTA JURKIEWICZ		12/2008
SPRAWDZAJĄCY	arch. IWONA KACZYŃSKA	56/Sz/2000	